

# TEMPERATURA

## Conjuntos múltiples de medida de Temperatura (T-Type)

**DESCRIPCIÓN:** Existen aplicaciones especiales donde se requiere que la temperatura sea medida en diferentes puntos utilizando únicamente una conexión a proceso.

Los nuevos procesos industriales, principalmente en las industrias químicas y petroquímicas, hacen que estos diseños sean cada día más sofisticados requiriendo desde elementos sensores con diámetros muy pequeños (micro termopares) o construcciones con vainas de protección y radios de curvatura específicos para adaptarse a los nuevos diseños de reactores.

La utilización del soporte central en forma de T le confiere la rigidez necesaria para la medición vertical a diferentes alturas tanto en depósitos como en reactores.

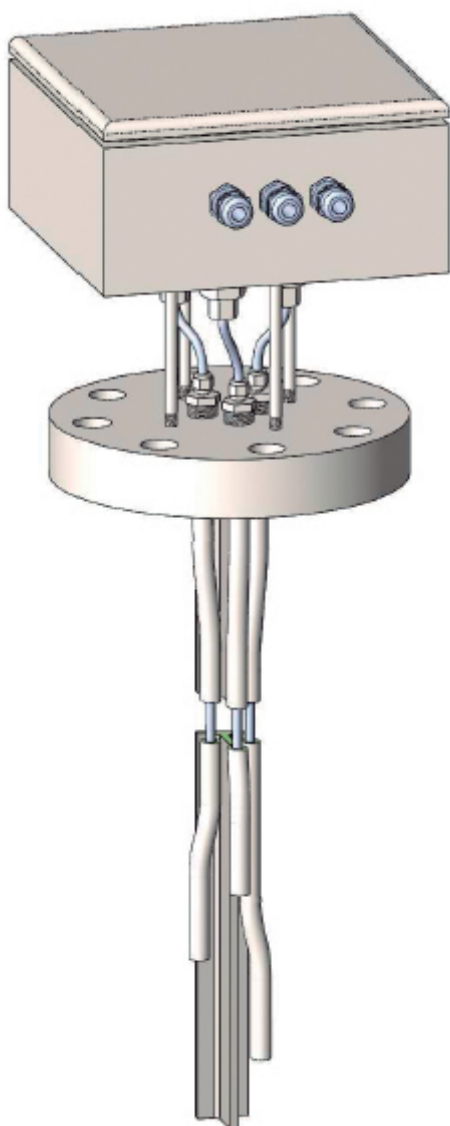

### DENOMINACIÓN

Elemento de medición de la temperatura interna en reactores y depósitos.

### CARACTERÍSTICAS

- <b>Normas de diseño:</b>	IEC 60584, ANSI MC96.1 o DIN-43710, ASTM E230, ASTM E235, IEC 60751, ASTM E780, ASTM E1137
- <b>Materiales:</b>	Materiales austeníticos y aleaciones especiales.
- <b>Tamaños de fabricación:</b>	Según especificación o aplicación

### APLICACIONES

- Medición de temperatura en depósitos y reactores.
- Industria nuclear.
- Industria química y petroquímica.
- Industria aeronáutica y aeroespacial.
- Industria de energías renovables.

### NOTAS

- Máxima temperatura de operación: De acuerdo al rating de las bridas, espesor de tubo y materiales.
- Máxima presión de operación: De acuerdo al rating de las bridas, espesor de tubo y materiales.

**TEMPERATURA**
**Conjuntos múltiples de medida de Temperatura (T-Type)**
**Termopar en función del rango de temperaturas:**

Tipo	Rango (°F)	Rango (°C)	Tolerancias estándar (°C)	Tolerancias especiales (°C)
T	32 – 700	0 – 370	±1,0 o ±0,75%	±0,5 o ±0,4%
J	32 – 1400	0 – 760	±2,2 o ±0,75%	±1,1 o ±0,4%
E	32 – 1600	0 – 870	±1,7 o ±0,5%	±1,0 o ±0,4%
K o N	32 – 2300	0 – 1260	±2,2 o ±0,75%	±1,1 o ±0,4%

**Termopar en función del tipo de unión de los conductores:**

Tipo	Descripción
A	Aislado de masa
B	A masa
C	Al aire

En el proceso de fabricación se han implementado soluciones para hacer a estos sensores resistentes a las altas vibraciones.

Accesorios como rieles de anclaje de transmisores y transmisores de temperatura se suministran bajo solicitud.

\*No incluidas notas aplicables a esta tabla de tolerancia por favor consultar notas en los estándares internacionales aplicables.

